



GUÍA DE APRENDIZAJE No. 34

DOCENTE: CLAUDIA FERNANDA MARROQUÍN	ÁREA: COMUNICATIVA – ESTÉTICA.	GRADO: Preescolar
CORREO DOCENTE: bellamariposaclauffer@hotmail.com	CELULAR DOCENTE: 311 518 48 18	
NOMBRE ESTUDIANTE:		
Fecha de elaboración: Abril 12 de 2021		
PROPÓSITO: Las niñas y los niños son comunicadores activos de sus ideas, sentimientos y emociones; expresan, imaginan y representan su realidad.		
DBA O Lineamiento Curricular: Establece relaciones e interpreta imágenes, letras, objetos, personajes que encuentra en distintos tipos de textos.		
Horas para el desarrollo de la actividad: 20 horas.		
Indicador de desempeño: Identifica y traza las vocales enseñadas. Elabora con ayuda de los papitos el Rompecabezas de las Vocales y la Caja Mágica de las Vocales.		

ESTRATEGIAS DE APRENDIZAJE

Queridos estudiantes y padres de familia del Grado Cero del nivel Preescolar, ¡reciban un caluroso saludo de parte de su maestra, quien los quiere, extraña muchísimo y desea poder verlos pronto!.

Empecemos esta nueva jornada o día, dando gracias a Dios por todas las bendiciones recibidas, y poniendo en sus manos, las actividades a realizar.

Iniciamos el desarrollo de la presente guía, teniendo en cuenta las siguientes recomendaciones:

- Establecer una rutina de trabajo.
- Disponer de un lugar adecuado y organizado para desarrollar nuestras actividades.
- Tener al alcance los materiales a utilizar.
- Y lo más importante, no olvidar, el **lavado constante de nuestras manos**, con abundante agua y jabón.

Necesitaremos de los siguientes recursos para el desarrollo de nuestra guía: celular o computadora, guía y material fotocopiado, lápiz; crayola, plastilina, papel silueta o seda, vinilos o colores.

Actividades:

Las actividades requeridas, como canciones, videos o imágenes, se enviarán a los padres de familia vía WhatsApp.

Desarrollamos el arte, la exploración del medio, la literatura y el juego, como **actividades rectoras.**

1. Observar y escuchar de forma muy atenta el video de la maestra y las imágenes y videos de la webgrafía semanalmente, con el tema respectivo.

VOCAL U:

19. Con ayuda de los papitos, crear y escribir un cuento, haciendo uso de todos los dibujos presentados en el ANEXO 9, incluyendo a "Úrsula, La urraca". Comentarios acerca del cuento. Observa, describe y colorea los dibujos presentados. Decorar la vocal.

20. En el ANEXO 10, lleva la urraca hasta el nido, coloreando únicamente las vocales **u**. recortar y pegar en el cuaderno. Colorear el dibujo, colorear el crayón con el color indicado. Buscar todas las vocales **u**, encontradas, con el mismo color indicado, observar qué vocal estaba oculta.

21. Observa y escucha con atención el video de la canción: "La ronda de las vocales". Aprenderla, grabar un audio o video y enviárselo a la maestra.

22. Observa y describe cada uno de los dibujos encontrados en el ANEXO 11. Refuerza con cartulina o cartón, decora las vocales y los dibujos. Recorta cada una de las vocales por las líneas indicadas. Orienta al niño@, para que arme cada una de las vocales. Elaborar un sobre para guardar cada una de las fichas de los rompecabezas.

23. Observar y escuchar el video: Las vocales sin nombre, de la webgrafía. Contarles a los papitos de qué hablaba el cuento. El ANEXO 12, será coloreado, sin salirse de los límites y coloreando en la misma dirección. Luego se colocará dentro de una bolsa de acetato o plástica. Allí con el dedo o con un marcador borrable, realizar los respectivos trazos de cada vocal.

24. Con ayuda de los papitos, elaborar las vocales de forma creativa y con materiales del medio, para ser utilizadas como material de refuerzo para los niños y las niñas. Luego las pegamos en el dado ya elaborado. Nos inventamos un juego y mediante un video se lo presentamos a la maestra.

25. Finalmente, y también como material de refuerzo, observar detalladamente el video enviado por la maestra, donde nos indica cómo elaborar y utilizar la **Caja Mágica de las Vocales.**

CRITERIOS E INDICADORES DE EVALUACIÓN

Estimado padre de familia, por favor tener en cuenta la siguiente información:

Una vez desarrollada la totalidad de las actividades de la guía, envíe evidencia (mensaje, foto, video, llamada), de las actividades al número telefónico de la maestra.

Se espera que el trabajo se desarrolle de manera completa, ordenada y si tiene dudas o dificultades proceda a llamar o escribirle a la maestra.

AUTOEVALUACIÓN: responsabilidad de los trabajos realizados.

COEVALUACIÓN: trabajo colaborativo con los padres de familia o cuidadores.

HETEROEVALUACIÓN: guías presentadas y sustentadas.

BIBLIOGRAFÍA / WEBGRAFÍA

VIDEO ENVIADO POR LA MAESTRA.

<https://www.youtube.com/watch?v=cGsuNf8wNDw> CUENTO DE LAS VOCALES.

<https://www.youtube.com/watch?v=SY357gVkJsg> LA RONDA DE LAS VOCALES.

Páginas de la Web: Google, Pinterest, YouTube



ANEXO 9 (**VOCAL U**)

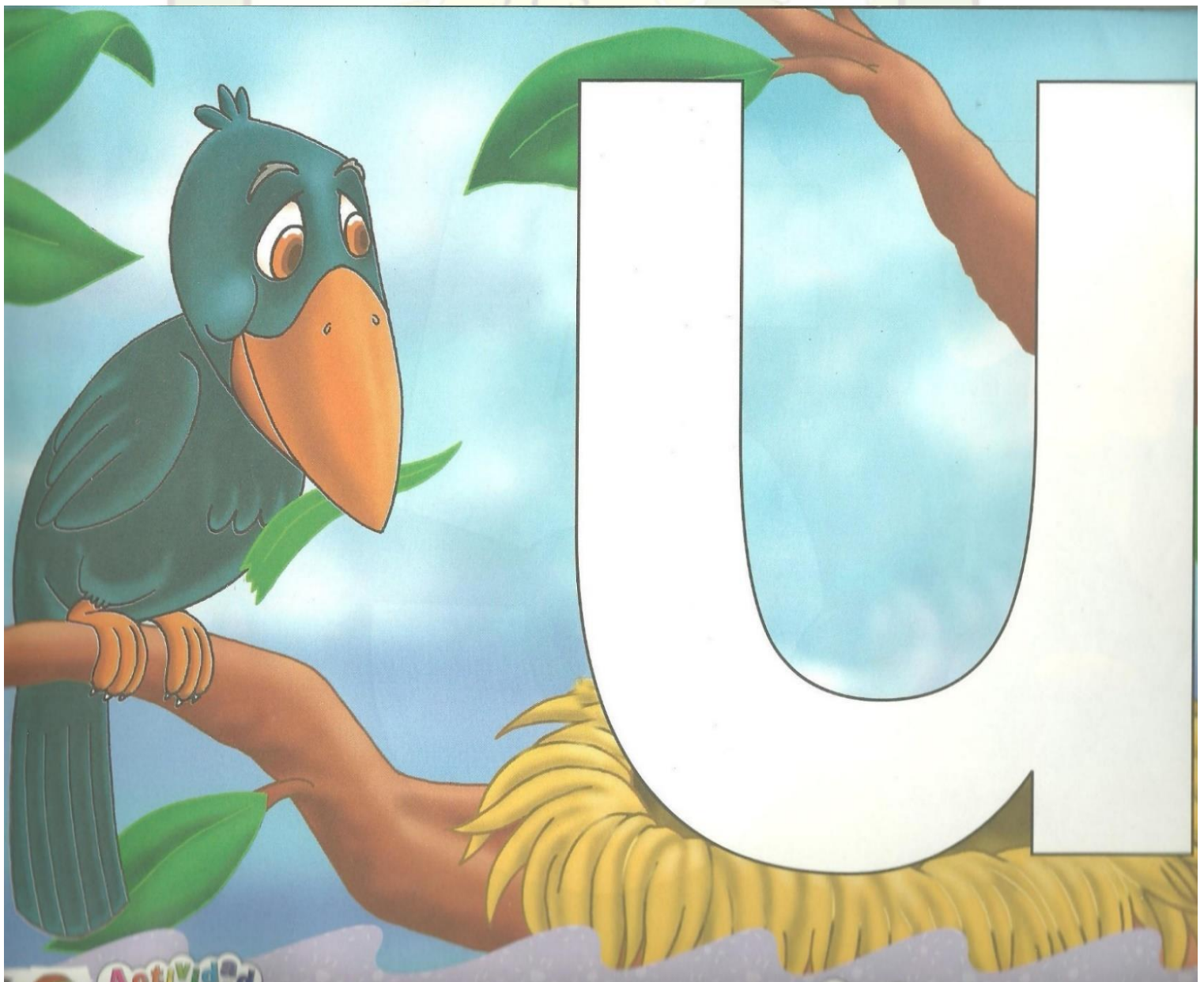
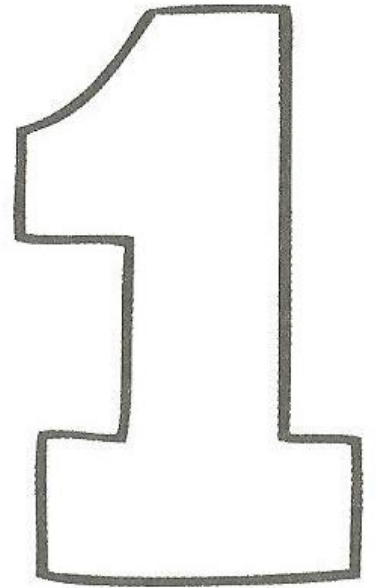
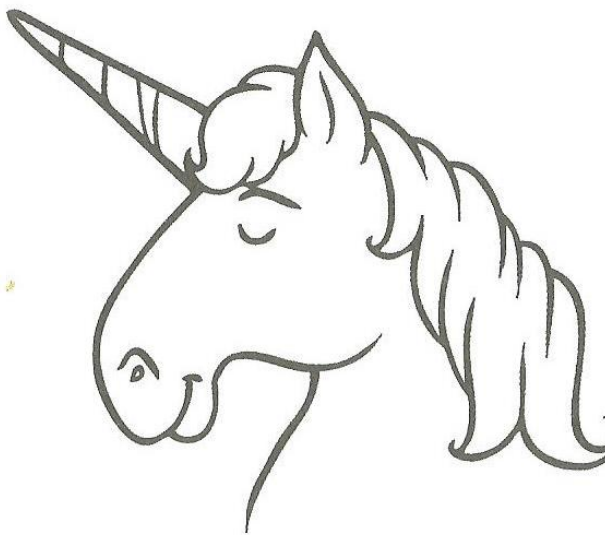
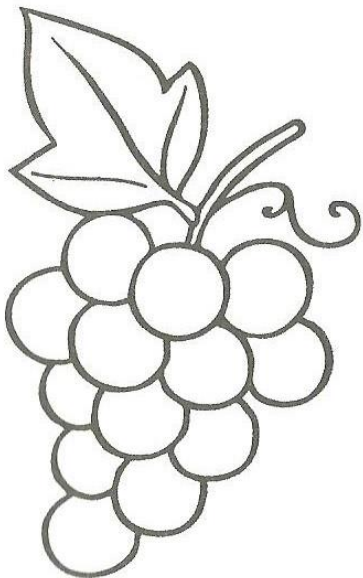



ANEXO 10 (**VOCAL U**)

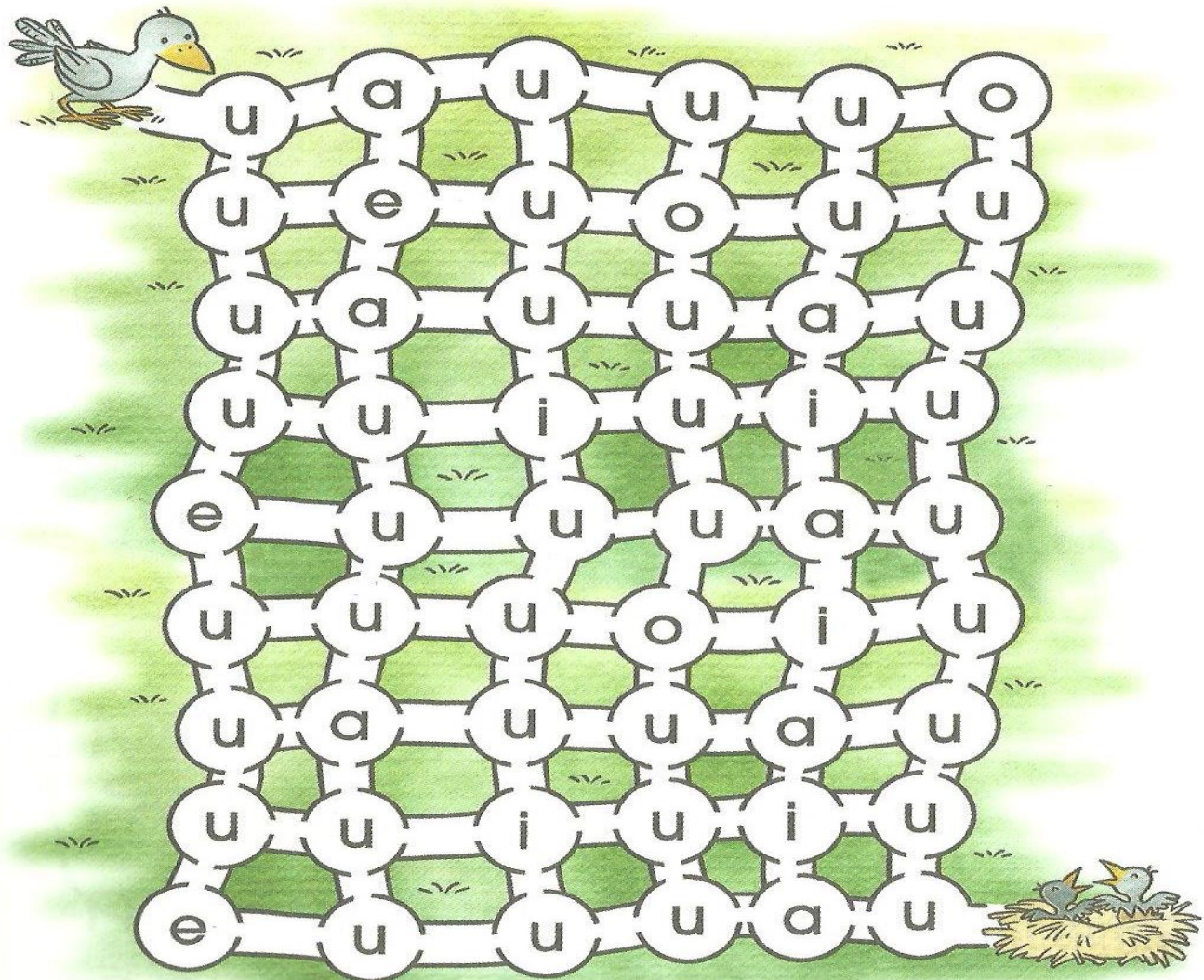

Observa y colorea la letra que se pide, con el color indicado.

verde

unicornio

Material Gratuito

MATERIAL DIDACTICO RAYITAS

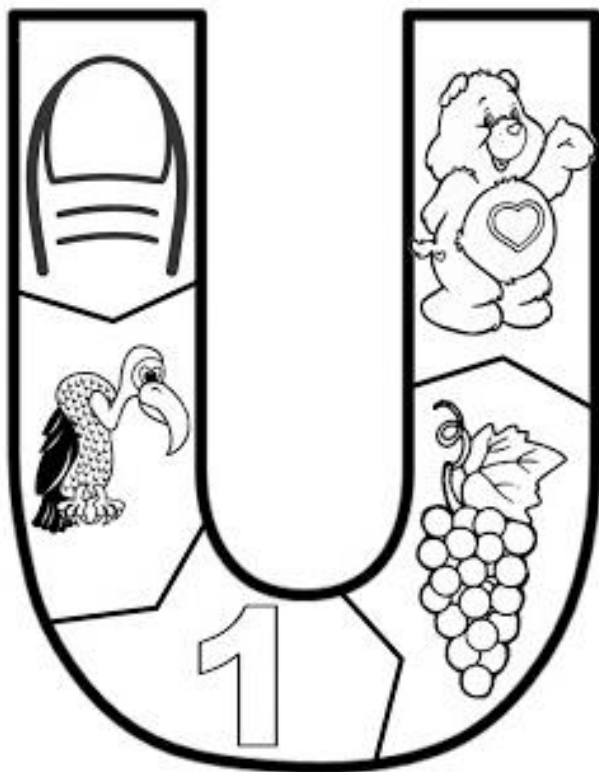
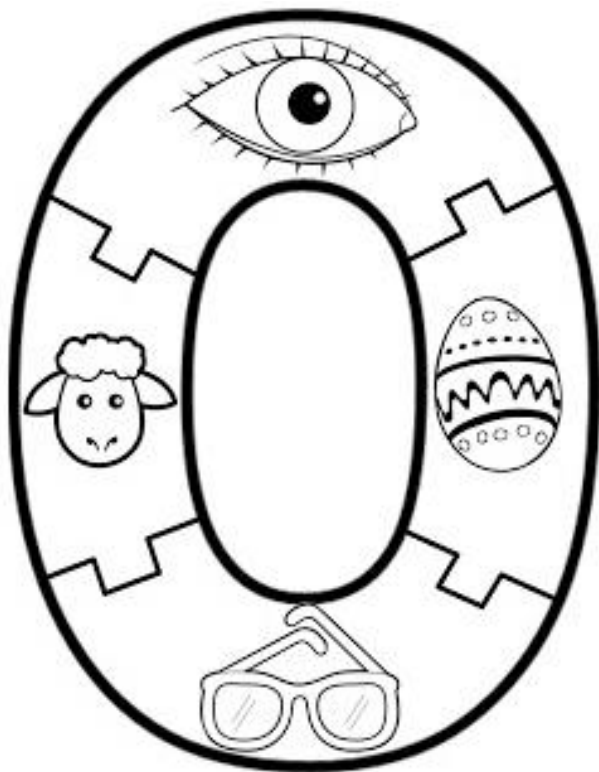



GUÍA DE APRENDIZAJE No. 35

DOCENTE: CLAUDIA FERNANDA MARROQUÍN		ÁREA: COGNITIVA – ESTÉTICA.	GRADO: Preescolar
CORREO DOCENTE: bellamariposaclauffer@hotmail.com		CELULAR DOCENTE: 311 518 48 18	
NOMBRE ESTUDIANTE:	silvania.gigante@sedhuila.gov.co o reinsilvania@yahoo.es	Celular Institucional: 3162689116 - 3138113141	
NOMBRE ESTUDIANTE:			

PROPÓSITO: Las niñas y los niños disfrutan aprender; exploran y se relacionan con el mundo para comprenderlo y construirlo.

Fecha de elaboración: Abril 19 de 2021

DBA O Lineamiento Curricular: Determina la cantidad de objetos que conforman una colección, al establecer relaciones de correspondencia y acciones de juntar y separar.

Contenidos de aprendizaje: Números del 1 al 5. Transdisciplinariedad: Dim. Ética y Valores. Dim. Comunicativa, Dim. Artística. Dim. Socio afectiva. Transversalidad: Proyecto Plan Lector; Proyecto de Estilos de vida Saludables. Proyecto de Lúdica y Recreación. PRAES

Horas para el desarrollo de la actividad: 20 horas.

Indicador de desempeño: - Identifica la cantidad de objetos en una colección. Conoce los números del 1 al 5. Hace dibujos según el número propuesto.

SALUDO Y MOTIVACIÓN: Reciban un abrazo fuerte, los aprecio mucho mis hermos@s niñ@s, del grado preescolar 02; recuerden que al despertar y dormir, debemos agradecer a Dios por nuestra vida, la de nuestra familia y de todas las personas que nos rodean.

BIBLIOGRAFÍA / WEBGRAFÍA

<https://www.youtube.com/watch?v=CLgHSL5roq8> Cuento del cumpleaños del elefante.

https://www.youtube.com/watch?v=lns_2OgDTc4 Cuento de los 5 patitos

<https://www.youtube.com/watch?v=ECxsXHIfBZA> cinco deditos

ESTRATEGIAS Y ACTIVIDADES DE APRENDIZAJE

Iniciamos el desarrollo de la presente la guía, teniendo en cuenta las siguientes recomendaciones:

- Establecer una rutina de trabajo diario.
- Disponer de un lugar adecuado y organizado para desarrollar nuestras actividades.
- Tener al alcance los materiales a utilizar. Y lo más importante, no olvidar, el **lavado constante de nuestras manos**, con abundante agua y jabón; si van a salir deben ponerse **Tapabocas**. Necesitaremos de los siguientes recursos para el desarrollo de nuestra guía: celular o computadora, guía y material fotocopiado, lápiz, borrador y sacapunta; crayola, colores, plastilina, papel silueta o seda, vinilos, escarcha, lana, colbón, material reciclado y material del medio.

Actividades: Las actividades requeridas, como canciones, videos o imágenes, se enviarán a los padres de familia vía WhatsApp. Desarrollamos la literatura, arte y exploración del medio como **actividades rectoras**.

Número 5.

1. Observa y escucha de forma muy atenta el video de la historia de los 5 patitos.
2. Busca los 5 patitos y decóralos con escarcha amarilla, luego colorea bien bonito sin salirte del límite, cada elemento y ser vivo que encuentras en la imagen.
3. Menciona los seres vivos y los inertes en el dibujo.
4. Con papel fomy o el material disponible decora el número cinco. Realiza los trazos del número cinco, uniendo los puntos. Recordar la poesía.
5. Recuerda hacer el número 5 en el cuaderno de matemáticas y hacer escritura del número en los último 3 renglones. Luego busca una revista y recorta 5 elementos u objetos iguales, seguidamente pégalos en el cuaderno de matemáticas.
6. Colorear las fichas, según las indicaciones dadas. Con fichas de lego o armatodo, contar y ubicarlas según corresponda.
7. Canta la canción de El robot. Une las líneas que forman cada número y luego decóralo.



Colorea, según el número, la cantidad de robots respectivos.

EL NUMERO CINCO



Cuenta los dedos de tus manos. Colorea, decora realiza la escritura del número 5.





Busca los 5 patitos y decóralos con escarcha amarilla, luego colorea bien bonito sin salirte cada elemento y ser vivo que encuentras en la imagen. Menciona los seres vivos y los inertes en este dibujo.

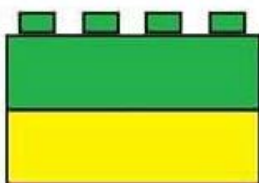
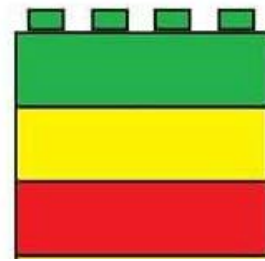
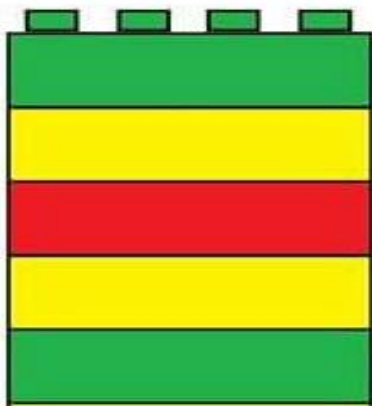



NÚMEROS DEL 1 AL 5

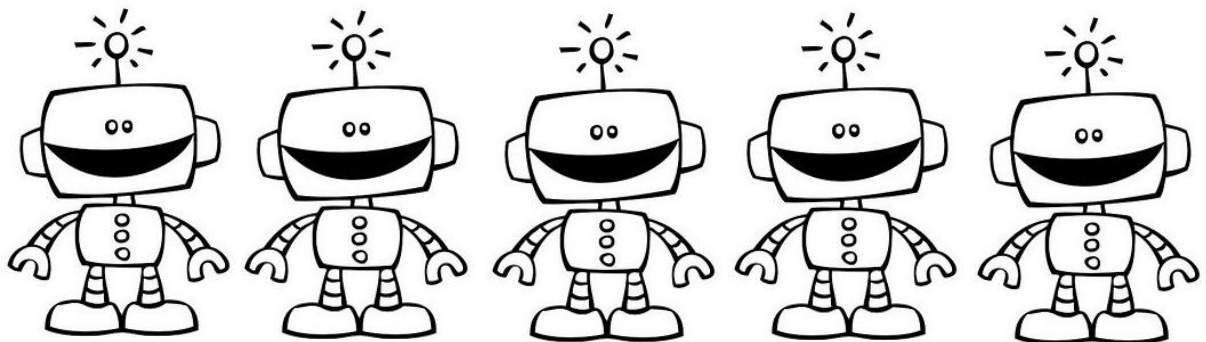
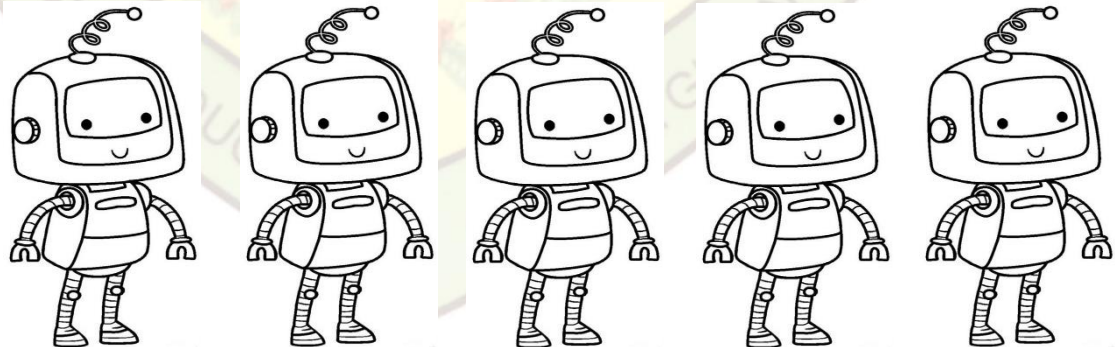
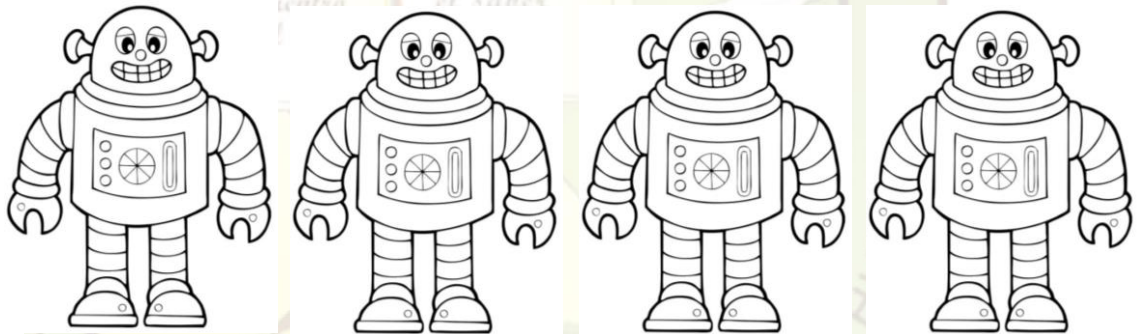
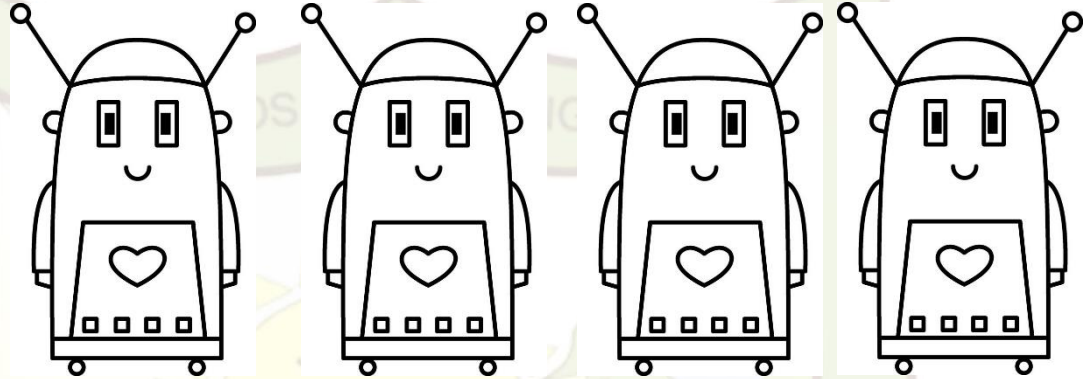
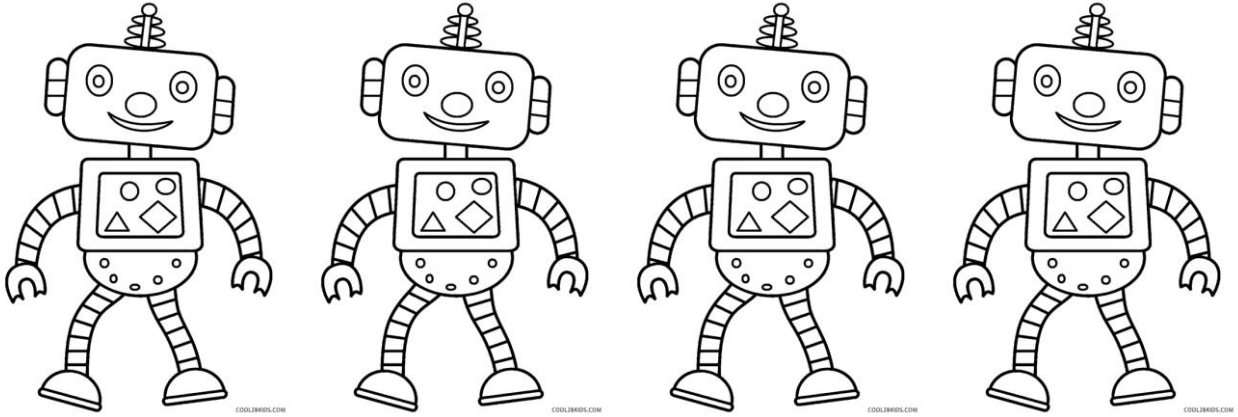



Colorea, cuenta, recorta y pega, según corresponda.

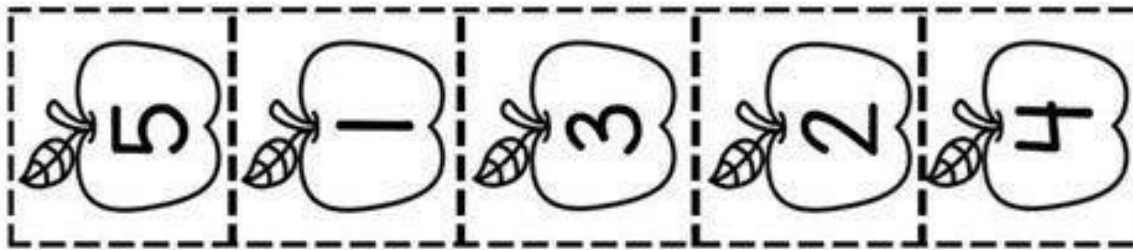

Name: _____

Numbers 1-5

Directions: Cut out the numbers.
Glue the number to match.

©Terry-Lynn Creations



Relaciona cada grupo con su número. Colorea los dibujos.





GUÍA DE APRENDIZAJE No. 36

DOCENTE:	CLAUDIA FERNANDA	ÁREA:	COGNITIVA - ÉTICA Y VALORES	GRADO:	PREESCOLAR
MARROQUÍN		DOCENTE:		CELULAR DOCENTE:	311 518 48 18
CORREO	bellamariposaclauffer@hotmail.com				
Correo Institucional	silvania.gigante@sedhuila.gov.co	o	reinsilvania@yahoo.es	Celular Institucional:	3162689116 - 3138113141
NOMBRE ESTUDIANTE:					

PROPÓSITO: Las niñas y los niños disfrutan aprender; exploran y se relacionan con el mundo para comprenderlo y construirlo.

Fecha de elaboración: Abril 20 de 2021

DBA O Lineamiento Curricular: Compara, ordena, clasifica objetos e identifica patrones de acuerdo con diferentes criterios.

Contenidos de aprendizaje: Figuras Geométricas (Rectángulo, Óvalo y Rombo).

Transdisciplinariedad: Dim. Comunicativa, Dim. Artística. Dim. Socio afectiva.

Transversalidad: Proyecto de Estilos de vida Saludables. Proyecto de Robótica, PRAES

Horas para el desarrollo de la actividad: 20 horas.

Indicador de desempeño: - Reconoce rectángulo, óvalo y rombo; como figuras geométricas.

SALUDO Y MOTIVACIÓN: Reciban un abrazo fuerte, los aprecio mucho mis hermos@s niñ@s, del grado preescolar 02; recuerden que al despertar y dormir, debemos agradecer a Dios por nuestra vida, la de nuestra familia y de todas las personas que nos rodean

BIBLIOGRAFÍA / WEBGRAFÍA

<https://www.youtube.com/watch?v=3azZT1-LSeM> Video Óvalo

<https://www.conmishijos.com/tareas-escolares/matematicas/ejercicio-de-matematicas-para-conocer-las-formas/> Ovalo Actividad 2.

<https://www.pinterest.es/pin/458663543278612311/> Fig. geométricas el rombo, rectángulo.

ESTRATEGIAS Y ACTIVIDADES DE APRENDIZAJE

Iniciamos el desarrollo de la presente la guía, teniendo en cuenta las siguientes recomendaciones:

- Establecer una rutina de trabajo diario.
- Disponer de un lugar adecuado y organizado para desarrollar nuestras actividades.
- Tener al alcance los materiales a utilizar. Y lo más importante, no olvidar, el **lavado constante de nuestras manos**, con abundante agua y jabón; si van a salir deben ponerse **Tapabocas**.

Necesitaremos de los siguientes recursos para el desarrollo de nuestra guía: celular o computadora, guía y material fotocopiado, lápiz, borrador y sacapunta; crayola, colores, plastilina, papel silueta o seda, vinilos, escarcha, lana, colbón, material reciclado y material del medio.

Actividades: Las actividades requeridas, como canciones, videos o imágenes, se enviarán a los padres de familia vía WhatsApp. Desarrollamos la literatura, arte y exploración del medio como **actividades rectoras**.

ÓVALO

1. Observa y escucha de forma muy atenta el video de la figura geométrica del óvalo.
2. Toma el anexo del óvalo y decora con material del entorno o reciclado.
3. Colorea bien bonito sin salirse, las figuras que tienen forma de óvalo, luego repasa con color anaranjado los óvalos de la segunda fila y los últimos con lápiz une los puntos. Después coloréalos.
4. Vamos a buscar piedras con forma de óvalo, lo pintamos con los colores secundarios. (verde, naranja y morado).
5. Con ayuda de nuestras familias vamos a recortar y armar el robot con las figuras geométricas y lo vamos a pegar en el cuaderno de matemáticas.

5. Colorear, **p** **unzar las imágenes hechas con las figuras geométricas vistas y anexarlas en el cuaderno de matemáticas.**



CRITERIOS E INDICADORES DE EVALUACIÓN

AUTOEVALUACIÓN: Responsabilidad de los trabajos realizados.

COEVALUACIÓN: Trabajo colaborativo con los padres de familia o cuidadores.

HETEROEVALUACIÓN: Guías presentadas y sustentadas. Señalar y mencionar las figuras geométricas vistas, grabar un video y lo enviar.

ÓVALO

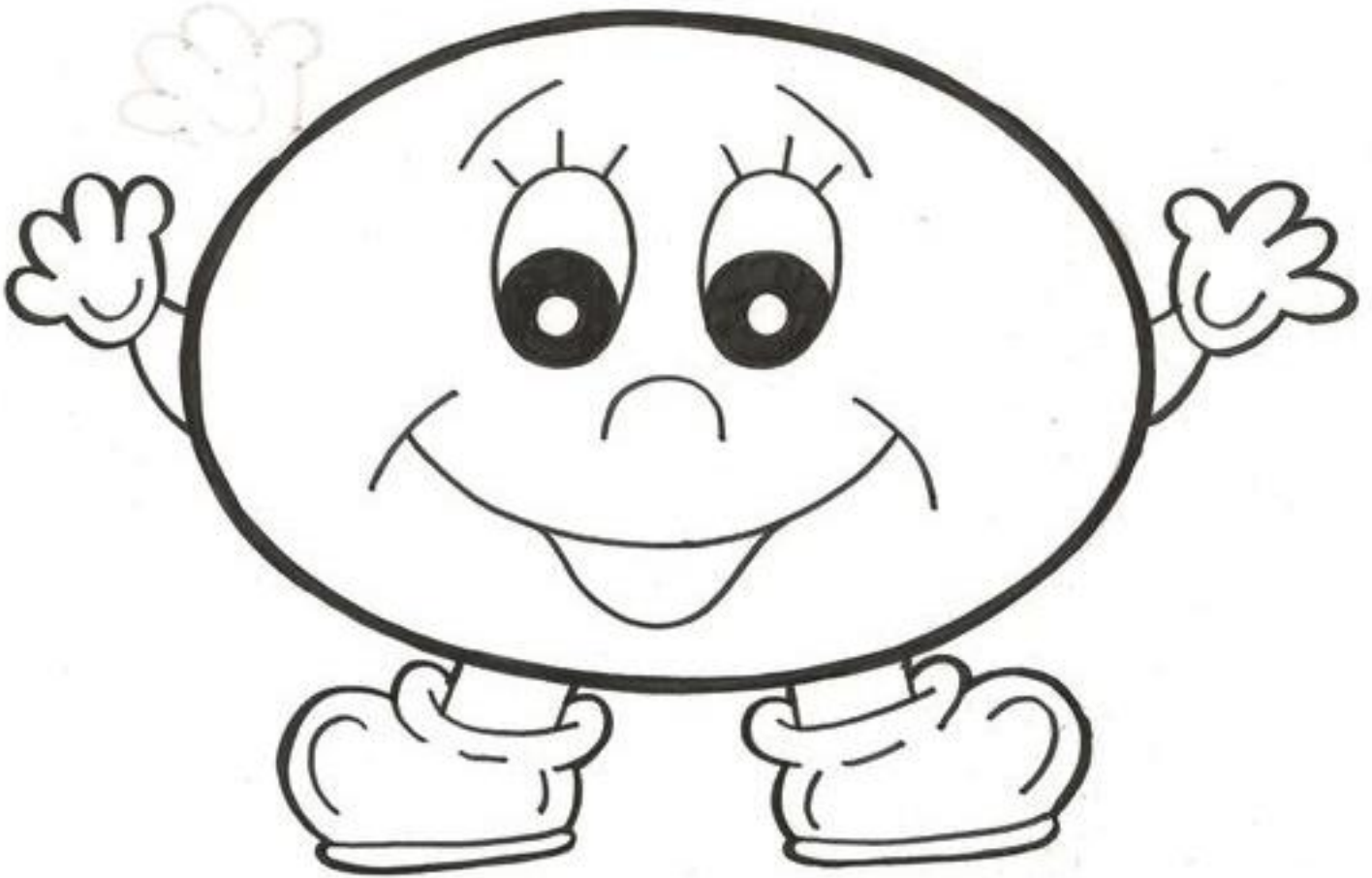

Toma el anexo del óvalo y decora con material del entorno o reciclado.

Con ayuda de nuestros papitos vamos a recortar y amarrar un robot y lo vamos a pegar en el cuaderno de matemáticas.

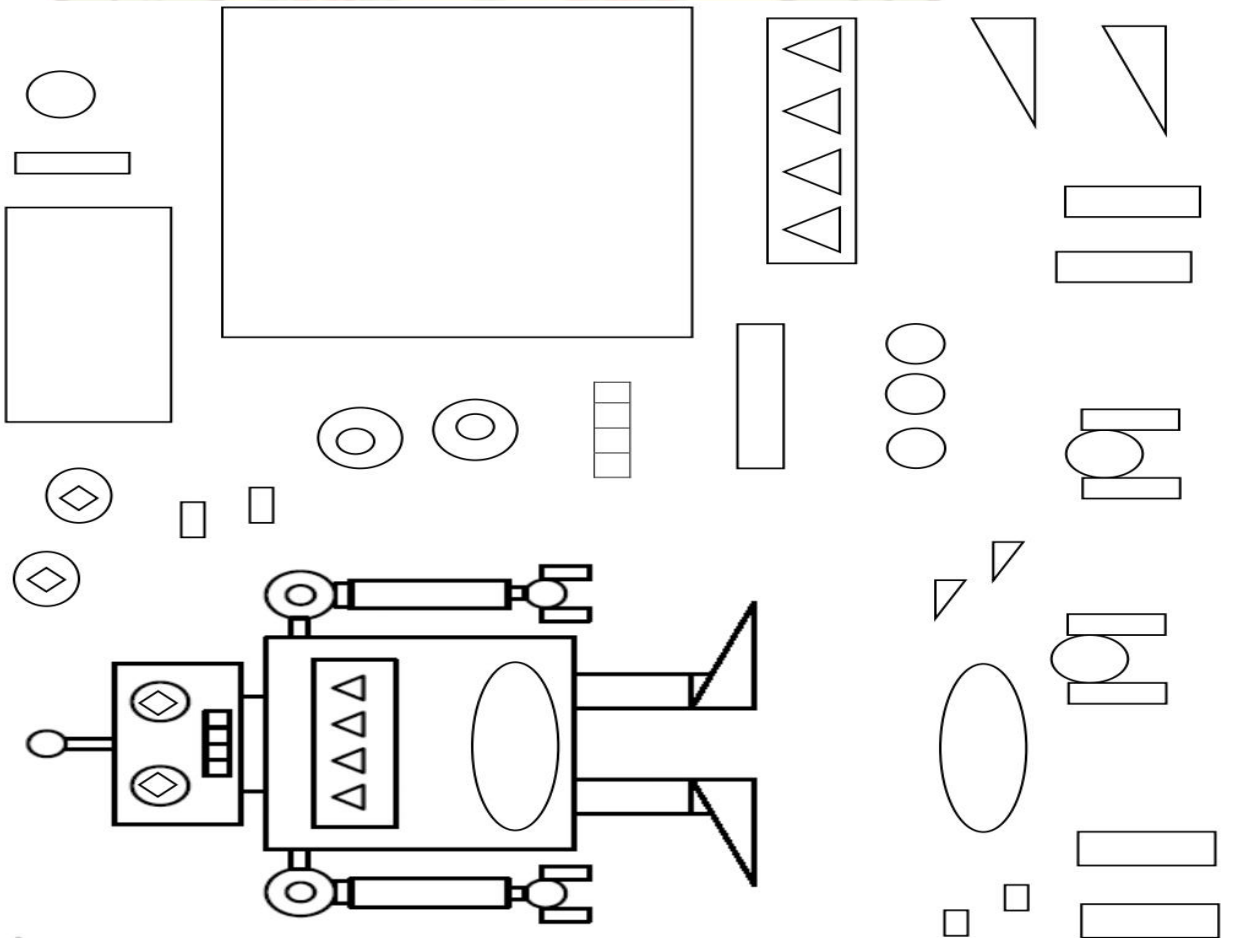



GUÍA DE APRENDIZAJE No. 37

DOCENTE: CLAUDIA FERNANDA MARROQUÍN	ÁREA: DIMENSIÓN SOCIOAFECTIVA	GRADO: Preescolar
CORREO DOCENTE: bellamariposaclauffer@hotmail.com	CELULAR DOCENTE: 3115184818	
NOMBRE ESTUDIANTE:		
Fecha de elaboración: Abril 21 2021		
PROPÓSITO: Las niñas y los niños son comunicadores activos de sus ideas, sentimientos y emociones; expresan, imaginan y representan su realidad.		
DBA O Lineamiento Curricular: Las niñas y los niños construyen su identidad en relación con los otros; se sienten queridos y valoran positivamente pertenecer a una familia, cultura y mundo.		
Horas para el desarrollo de la actividad: 3 horas.		
Indicador de desempeño: Escucha con atención a quién le habla. Expresa sus propias ideas. Reconoce los miembros de su familia. Arma sencillos rompecabezas. Aprende jugando. Entona sencillas canciones. Desarrolla con ayuda de los papitos las actividades.		

ESTRATEGIAS DE APRENDIZAJE

Apreciados Padres de Familia y estudiantes del grado preescolar:

Mi saludo fraterno y cordial por parte de su maestra para cada uno de ustedes. Que el Señor siga siendo Luz, Esperanza, Amor y Paz para su querida Familia. Espero poder verlos muy pronto y espero que se cuiden muchísimo! en especial en estos tiempos de pandemia.

Empecemos esta nueva jornada o día, dando gracias a Dios por todas las bendiciones recibidas, y poniendo en sus manos, las actividades a realizar. Les comparto una oración muy bonita, es muy sencilla y fácil de decir para orar en Familia: **“Gracias Señor por mi hoy; en tus santas manos confío también mi mañana y mi Familia”**.

Iniciamos el desarrollo de la presente la guía, teniendo en cuenta las siguientes recomendaciones:

- Establecer una rutina de trabajo.
- Disponer de un lugar adecuado y organizado para desarrollar nuestras actividades.
- Tener al alcance los materiales a utilizar.
- Y lo más importante, no olvidar, el **lavado constante de nuestras manos**, con abundante agua y jabón.

Necesitaremos de los siguientes recursos para el desarrollo de nuestra guía: celular o computadora, guía y material fotocopiado, lápiz; crayola, vinilos o colores y material reciclable.

Actividades:

Las actividades requeridas, como canciones, videos o imágenes, se enviarán a los padres de familia vía WhatsApp. Desarrollamos el arte, la exploración del medio, la literatura y el juego, como **actividades rectoras**.

1. Observa y escucha la canción “familia dedo” y reconoce los miembros que conforman una familia.
2. Buscar en casa con ayuda de los padres de familia una foto donde estén cada uno de los miembros que viven en casa, ejemplo: mamá, papá y hermanos. Observar y realizar un dialogo donde indaguen en la pregunta: ¿con quién viven? ¿Qué rol cumple cada uno en la casa? Y permitir que el niño se identifique en la foto con la pregunta ¿Dónde estás tú? Y de esta forma se llega a la conclusión de los miembros que conforman tú familia.
3. Elaborar un collage con las fotos de tu familia o dibuja el árbol genealógico con fotos de tú familia. Ejemplo de elaboración (ANEXO 1)
4. Dibujar un recuerdo de algún sitio donde hayas ido en familia y escribe que fue lo que más te gusto de este.
5. Dibuja todas las personas que conforman tu familia y decora este dibujo libremente. Ejemplo (ANEXO 2)
6. Realizar un juego de mímica con los miembros de la familia. Un miembro de la familia hace alguna expresión con su rostro o algún movimiento con su cuerpo y los demás lo tienen que imitar. Y de esta forma todos pasaran a hacer alguna expresión para que el resto lo imite.
7. Observa y escucha atentamente el cuento “Ana y su familia”. Luego, realizar un poco de comprensión lectora con las siguientes preguntas ¿Quiénes conformaban la familia? ¿Qué rol cumple cada uno de ellos? ¿Qué mascotas tienen? ¿Ellos se quieren mucho? ¿Por qué tenemos que querer a nuestra familia? ¿Qué sitios visitaron en familia? ¿Cómo se sienten al compartir en familia?
8. Colorea la imagen “la familia feliz”. (ANEXO 3)
9. Cambio de roles. Aquí cada uno se viste y actúa según la persona escogida. Ejemplo: el niño se viste del papá y hace algún gesto o dice algo que hace el papá.

CRITERIOS Y ACTIVIDADES DE EVALUACIÓN

Estimado padre de familia, por favor tener en cuenta la siguiente información:

Una vez desarrollada la totalidad de las actividades de la guía, envíe evidencia (mensaje, foto, video, llamada), de las actividades al número telefónico de la maestra.

Se espera que el trabajo se desarrolle de manera completa, ordenada y si tiene dudas o dificultades proceda a llamar o escribirle a la maestra.

AUTOEVALUACIÓN: Responsabilidad de los trabajos realizados.

COEVALUACIÓN: Trabajo colaborativo con los padres de familia o cuidadores.

HETEROEVALUACIÓN: Guías presentadas y sustentadas.

BIBLIOGRAFÍA / WEBGRAFÍA

<https://www.youtube.com/watch?app=desktop&v=cmKUOoENIuE>

<https://www.youtube.com/watch?app=desktop&v=AwhQX55FB8>



ANEXO 1.

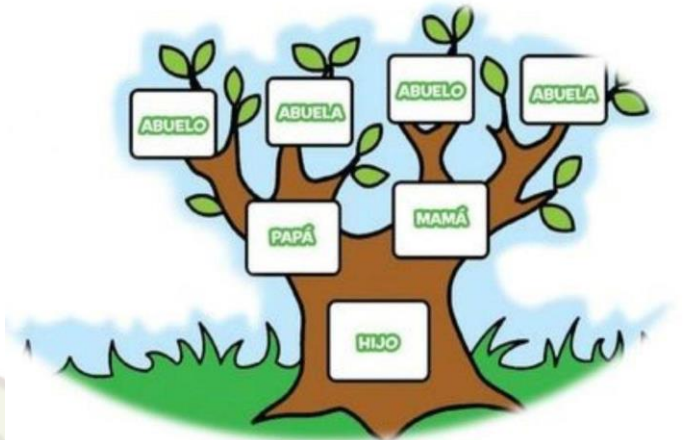

ANEXO 2



ANEXO 3





GUÍA DE APRENDIZAJE No. 38

DOCENTE: CLAUDIA FERNANDA MARROQUÍN	ÁREA: DIMENSIÓN SOCIOAFECTIVA	GRADO: Preescolar
CORREO DOCENTE: bellamariposaclauffer@hotmail.com	CELULAR DOCENTE: 3115184818	
NOMBRE ESTUDIANTE:		
Fecha de elaboración: Abril 23 de 2021		
PROPÓSITO: Las niñas y los niños son comunicadores activos de sus ideas, sentimientos y emociones; expresan, imaginan y representan su realidad.		
DBA O Lineamiento Curricular: Las niñas y los niños construyen su identidad en relación con los otros; se sienten queridos y valoran positivamente pertenecer a una familia, cultura y mundo.		
Horas para el desarrollo de la actividad: 6 horas.		
Indicador de desempeño: Discrimina prendas de vestir según su sexo y clima. Memoriza y entona sencillas canciones.		

ESTRATEGIAS DE APRENDIZAJE

Apreciados Padres de Familia y estudiantes del grado preescolar:

Mi saludo fraterno y cordial por parte de su maestra para cada uno de ustedes. Que el Señor siga siendo Luz, Esperanza, Amor y Paz para su querida Familia. Espero poder verlos muy pronto y espero que se cuiden muchísimo! en especial en estos tiempos de pandemia.

Empecemos esta nueva jornada o día, dando gracias a Dios por todas las bendiciones recibidas, y poniendo en sus manos, las actividades a realizar. Les comparto una oración muy bonita, es muy sencilla y fácil de decir para orar en Familia: **“Gracias Señor por mi hoy; en tus santas manos confío también mi mañana y mi Familia”**.

Iniciamos el desarrollo de la presente la guía, teniendo en cuenta las siguientes recomendaciones:

- Establecer una rutina de trabajo.
- Disponer de un lugar adecuado y organizado para desarrollar nuestras actividades.
- Tener al alcance los materiales a utilizar.
- Y lo más importante, no olvidar, el **lavado constante de nuestras manos**, con abundante agua y jabón.

Necesitaremos de los siguientes recursos para el desarrollo de nuestra guía: celular o computadora, guía y material fotocopiado, tijeras, lápiz; crayola, vinilos o colores.

Actividades:

Las actividades requeridas, como canciones, videos o imágenes, se enviarán a los padres de familia vía WhatsApp. Desarrollamos la exploración del medio, el juego y el arte, como **actividades rectoras**.

1. Observar y escuchar de forma muy atenta y práctica el video y las imágenes enviadas por la maestra. Comentar con los papitos acerca del video.
2. Observar, escuchar y cantar el video de la webgrafía. Comentar con los papitos acerca de la canción. También hablaremos de las prendas que usaremos en este día, según el clima que tengamos.
3. Observa atentamente el vídeo “aprende los nombres de prendas de ropa” se hará un poco de comprensión acerca del vídeo con las preguntas ¿Qué prendas tomaron los monstruitos en la tienda? ¿Cuáles escoge ella y cuales escoge él? (Webgrafía)
4. Realiza en familia un juego de roles donde realicen una pasarela, en el cual, cada integrante intercambie prendas de vestir, de esta forma pasaras un rato agradable.
5. Colorea o decora y recorta las prendas de vestir para niño. Diviértete jugando con los niños, cambia sus ropas de acuerdo al clima. (ANEXO 1)

CRITERIOS E INDICADORES DE EVALUACIÓN

Estimado padre de familia, por favor tener en cuenta la siguiente información:

Una vez desarrollada la totalidad de las actividades de la guía, envíe evidencia (mensaje, foto, video, llamada), de las actividades al número telefónico de la maestra.

Se espera que el trabajo se desarrolle de manera completa, ordenada y si tiene dudas o dificultades proceda a llamar o escribirle a la maestra.

AUTOEVALUACIÓN: responsabilidad de los trabajos realizados

COEVALUACIÓN: trabajo colaborativo con los padres de familia o cuidadores.

HETEROEVALUACIÓN: guías presentadas y sustentadas.

BIBLIOGRAFÍA / WEBGRAFÍA

<https://www.youtube.com/watch?v=r7U5jkJPi04> CANCIÓN PRENDAS DE VESTIR

https://www.youtube.com/watch?app=desktop&v=A3_LrynOvKk

<https://www.youtube.com/watch?v=MEBLVUSvg4w>



ANEXO 1

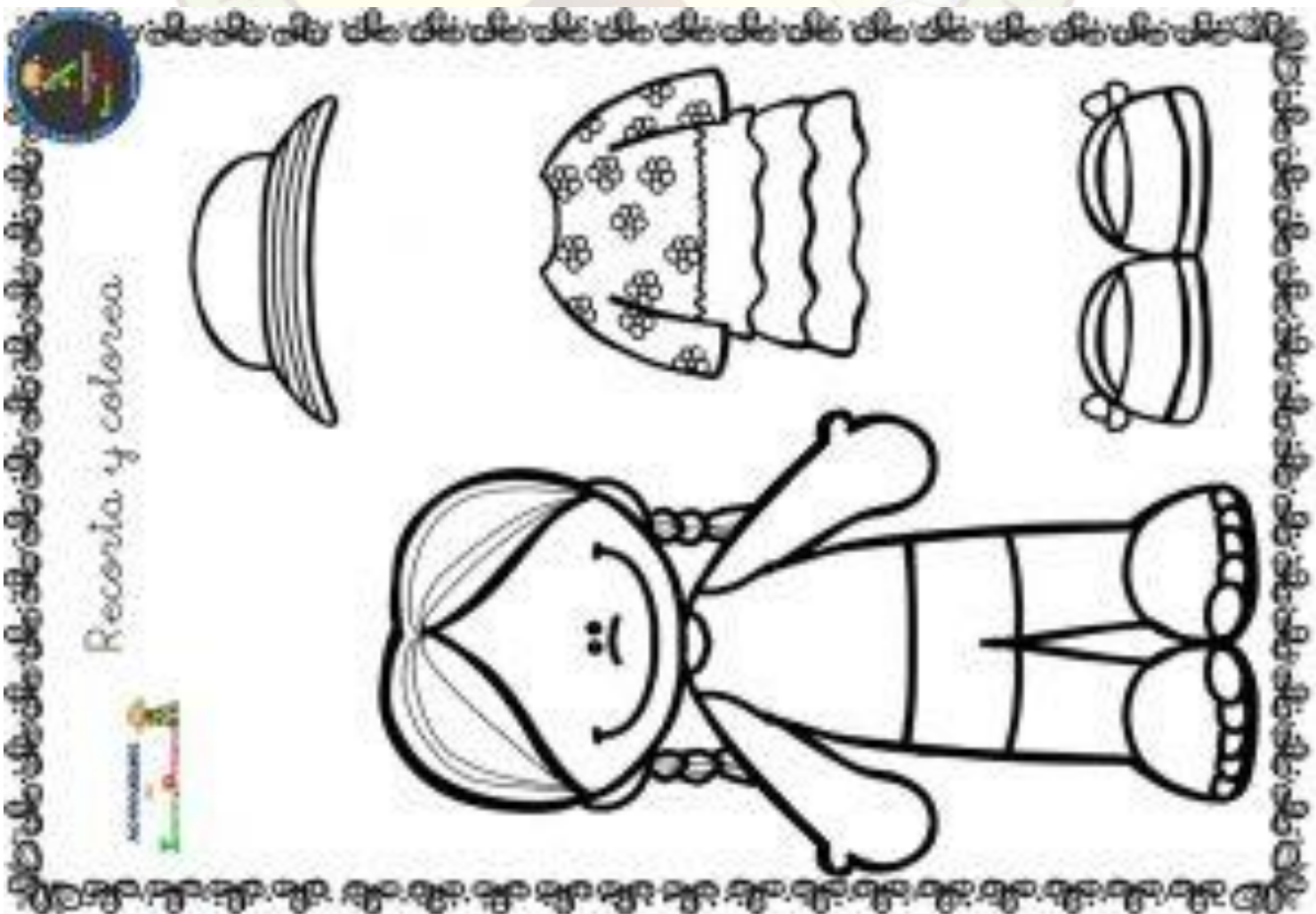
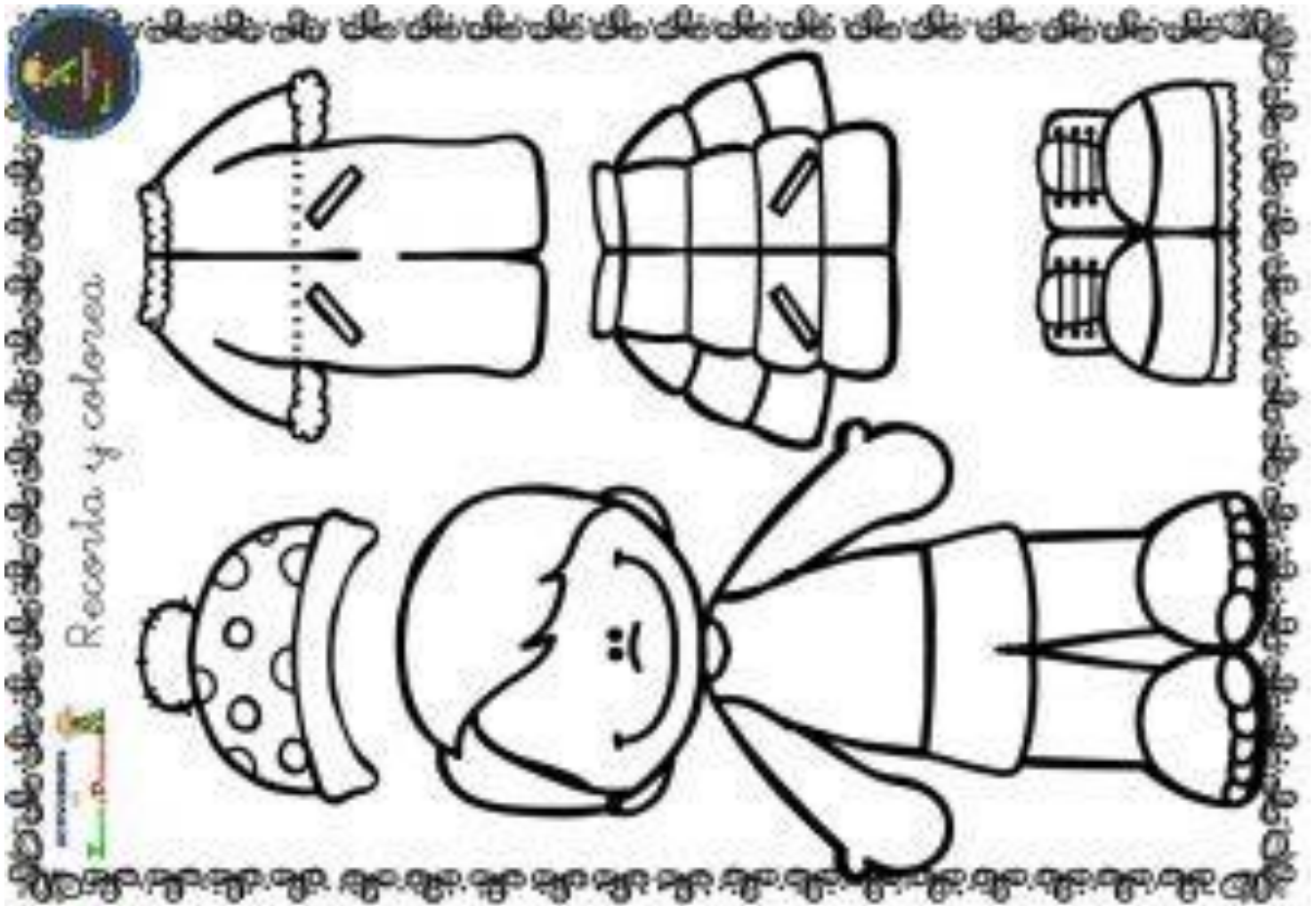



GUÍA DE APRENDIZAJE No. 39

DOCENTE: CLAUDIA FERNANDA MARROQUÍN	ÁREA: SOCIO-AFECTIVA - ESTÉTICA - COMUNICATIVA.	GRADO: Preescolar
CORREO DOCENTE: vivicera22@gmail.com	CELULAR DOCENTE: 311 518 48 18	
NOMBRE ESTUDIANTE:		
Fecha de elaboración: Abril 26 de 2021		
PROPÓSITO: Las niñas y los niños construyen su identidad en relación con los otros; se sienten queridos y valoran positivamente pertenecer a una familia, cultura y mundo.		
DBA O Lineamiento Curricular: Reconoce que es parte de una familia, de una comunidad y un territorio con costumbres, valores y tradiciones.		
Horas para el desarrollo de la actividad: 12 horas.		

Indicador de desempeño: Identifica características del lugar donde vive. Participa del Proyecto de Huilensidad.

ESTRATEGIAS DE APRENDIZAJE

Queridos estudiantes y padres de familia del Grado Cero del nivel Preescolar, ¡reciban un caluroso saludo de parte de su maestra, quien los quiere, recuerda y extraña muchísimo!, en especial en estos tiempos de dificultades.

Empecemos esta nueva jornada o día, dando gracias a Dios por todas las bendiciones recibidas, y poniendo en sus manos, las actividades a realizar.

Iniciamos el desarrollo de la presente la guía, teniendo en cuenta las siguientes recomendaciones:

- Establecer una rutina de trabajo.
- Disponer de un lugar adecuado y organizado para desarrollar nuestras actividades.
- Tener al alcance los materiales a utilizar.
- Y lo más importante, no olvidar, el **lavado constante de nuestras manos**, con abundante agua y jabón.

Necesitaremos de los siguientes recursos para el desarrollo de nuestra guía: celular o computadora, guía y material fotocopiado, lápiz; crayola, plastilina, papel silueta o seda, vinilos o colores. Materiales reciclados o del medio.

Actividades:

Las actividades requeridas, como canciones, videos o imágenes, se enviarán a los padres de familia vía WhatsApp.

Desarrollamos la exploración del medio, como **actividad rectora**.

1. Tomando como referencia los videos compartidos por WhatsApp, escoger una de las siguientes actividades, para vincularse al **Proyecto de Huilensidad**, de la Institución:

- a) Escuchar, aprender e interpretar la canción del "Sanjuanero huilense".
- b) Ver, practicar e interpretar el baile del "Sanjuanero huilense", tomando como referencia los dibujos anexos. Colorea y practica.
- c) Elaborar de forma artística y con materiales del medio el traje típico del Huila. Y con los anexos, viste a nuestros robots.
- d) Elaborar un instrumento musical típico del Huila e interpretar una copla. Colorea o decora los instrumentos de los anexos.
- e) Prepara un plato típico huilense y comparte un video con tu maestra. Decora los dibujos.
- e) Elaborar un Álbum didáctico de huilensidad, que contenga: el departamento del Huila con su ubicación geográfica, los símbolos patrios, el traje típico, los sitios turísticos, gastronomía, música y folclor, mitos y leyendas, coreografía del baile del Sanjuanero.

CRITERIOS E INDICADORES DE EVALUACIÓN

Estimado padre de familia, por favor tener en cuenta la siguiente información:

Una vez desarrollada la totalidad de las actividades de la guía, envíe evidencia (mensaje, foto, video, llamada), de las actividades al número telefónico de la maestra.

Se espera que el trabajo se desarrolle de manera completa, ordenada y si tiene dudas o dificultades proceda a llamar o escribirle a la maestra.

AUTOEVALUACIÓN: responsabilidad de los trabajos realizados.

COEVALUACIÓN: trabajo colaborativo con los padres de familia o cuidadores.

HETEROEVALUACIÓN: guías presentadas y sustentadas.



BIBLIOGRAFÍA / WEBGRAFÍA

Video alusivos al Proyecto de Huilensidad.

ANEXOS PROYECTO DE HUILENSIDAD

TRAJE DEL SANJUANERO HOMBRE

Actividad: Decora el robot hombre con el traje típico del Sanjuanero Huilense. Puedes utilizar cualquier tipo de material. Pueden recortar y pegar la imagen sobre cartulina u otro material fuerte. ¡Diviértete en familia!

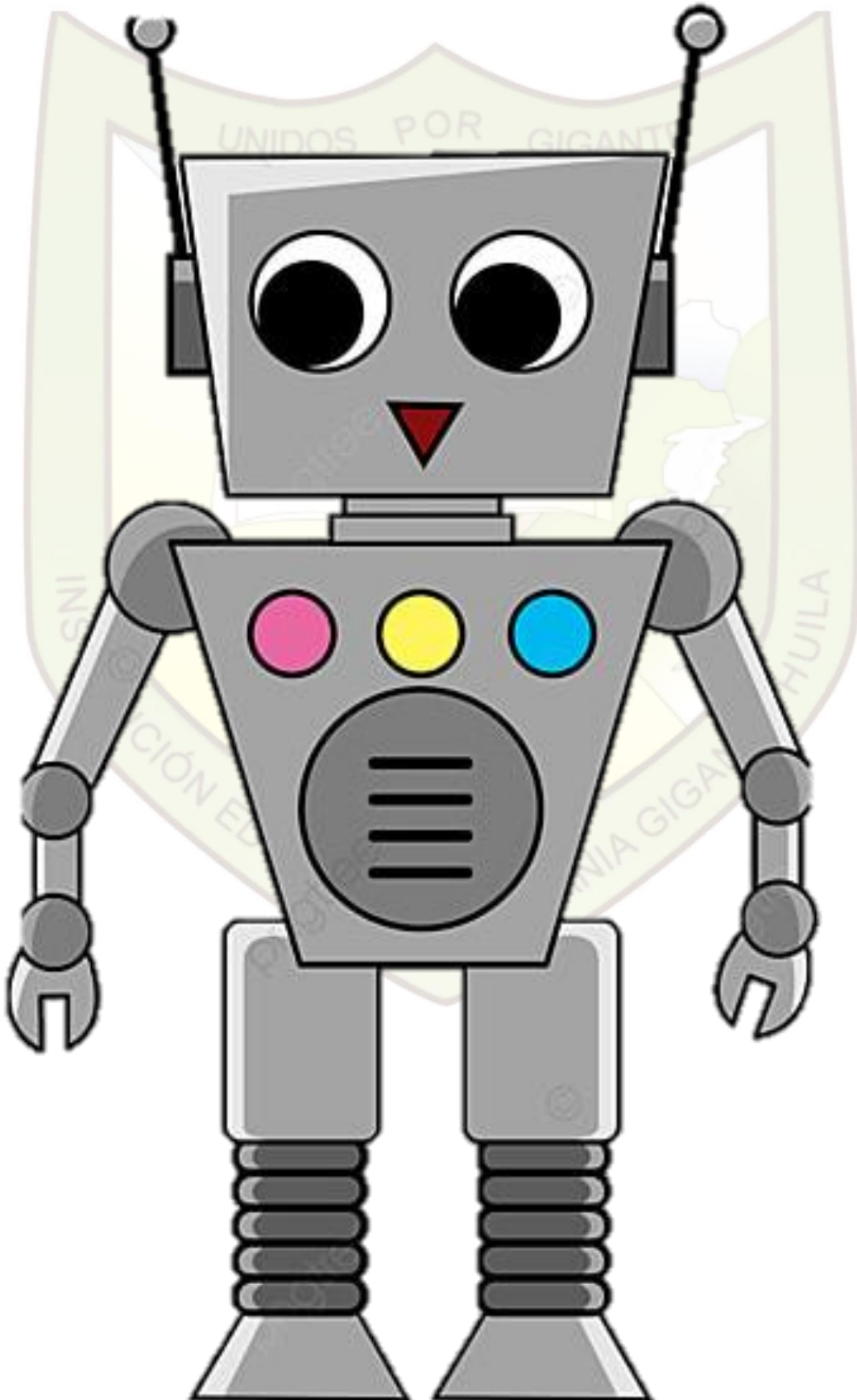



TRAJE DEL SANJUANERO MUJER

Actividad: Decora el robot mujer con el traje típico del Sanjuanero Huilense. Puedes utilizar cualquier tipo de material. Pueden recortar y pegar la imagen sobre cartulina u otro material fuerte. ¡Diviértete en familia!

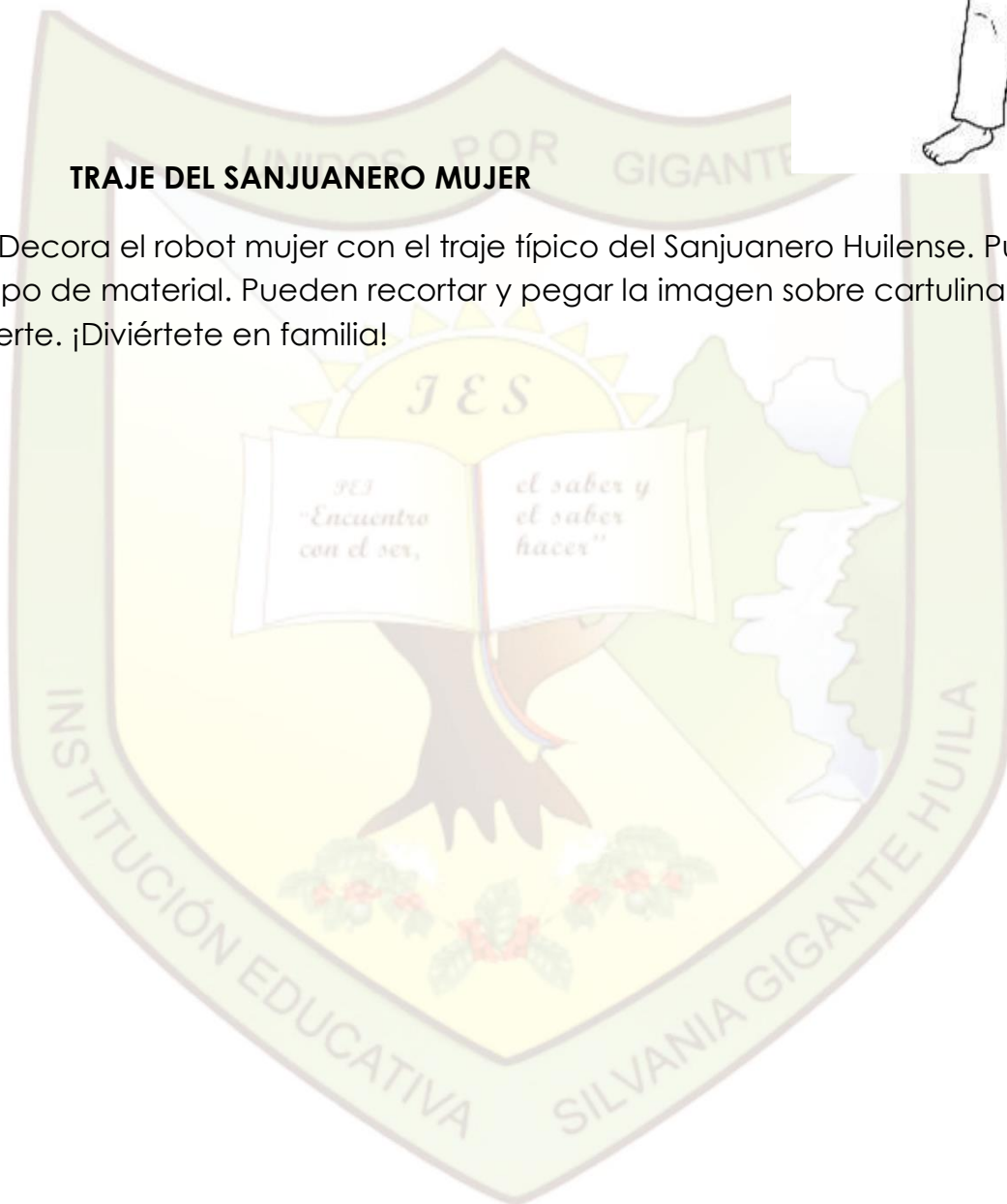

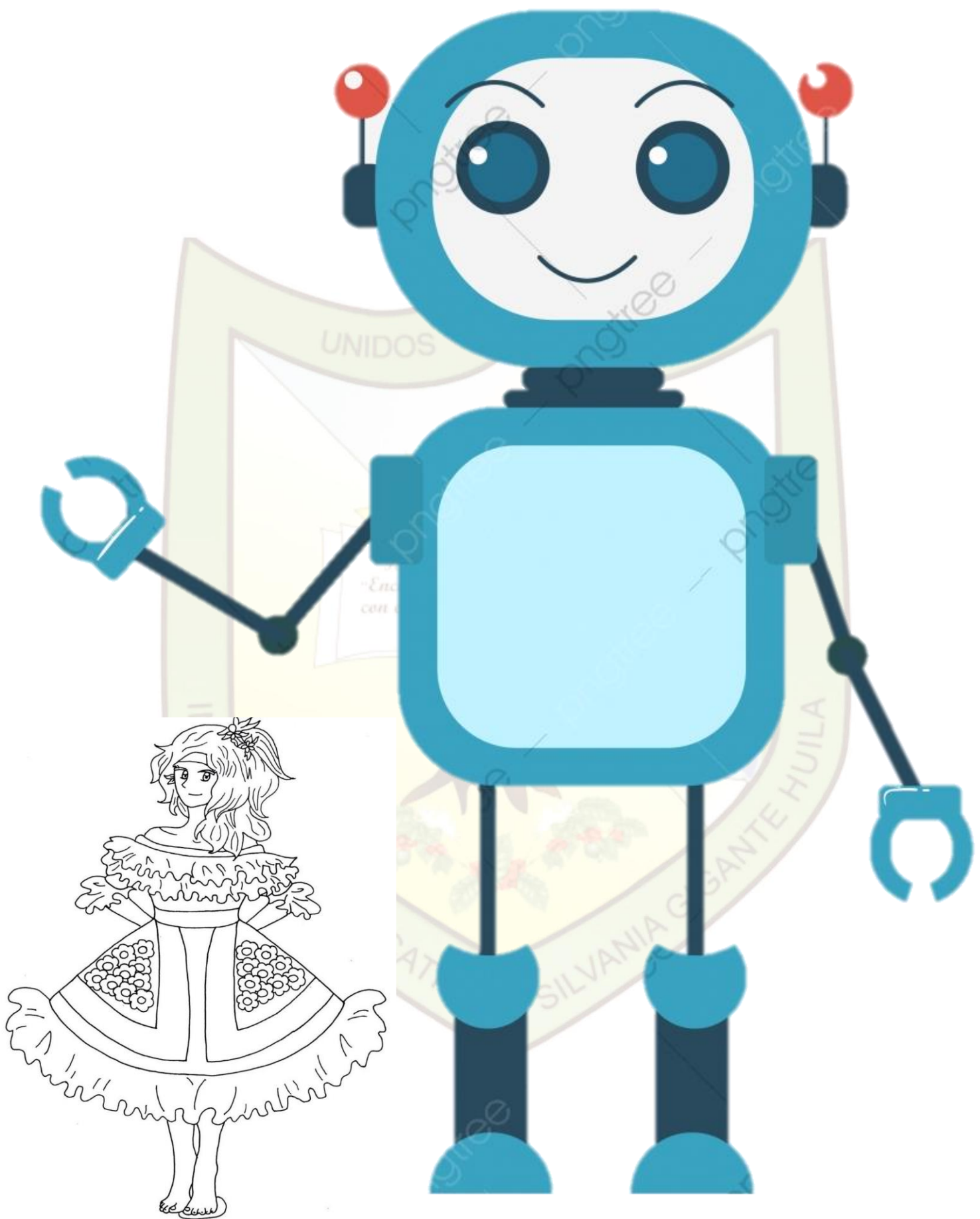

INSTRUMENTOS MUSICALES

- Actividad: -Señala y menciona cada instrumento musical, luego decóralos.
-Realiza un instrumento musical con elementos del entorno.

INSTRUMENTOS MUSICALES DEL HUILA Y NEIVA



esterilla





UNIDOS POR GIGANTE

COMIDAS TÍPICA DEL HUILA

Padres, madres y cuidadores, a continuación, se presentan imágenes de los platos típicos más representativos de nuestro departamento Huilense.

Actividad: Niños y niñas observen cada imagen y mencionen el plato típico. Luego decora con material del entorno o reciclado.

ASADO HUILENSE

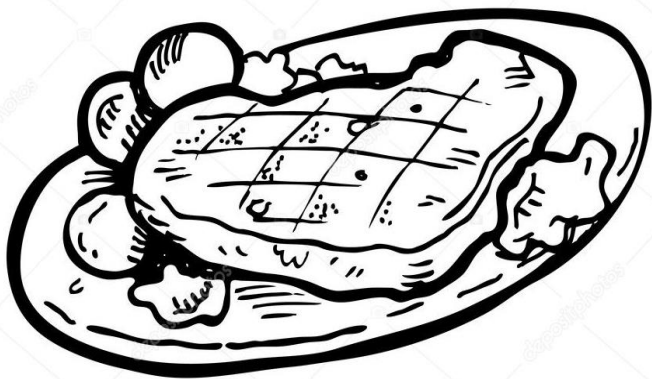

EMPANADAS

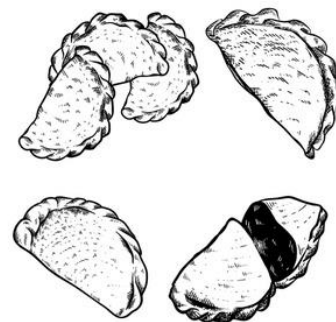

INSULSOS



PASC

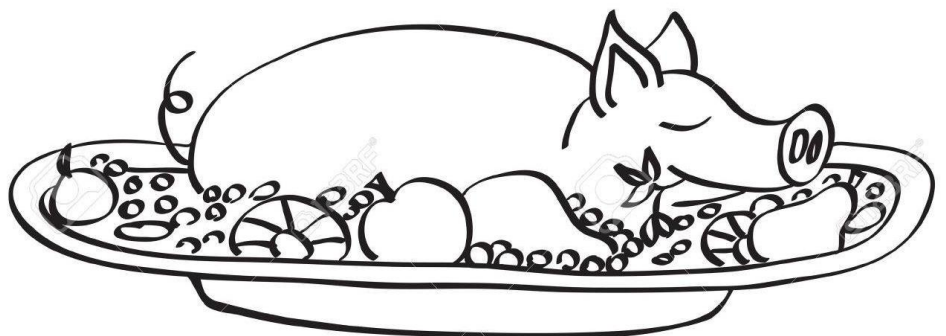

Actividad: -Observa con atención
whatsApp;

- Observa cada ilustración, menciona los pasos del Sanjuanero, colorea y practica cada uno de los pasos en familia.



1. Invitación

- a) El la invita al baile
- b) Ella pasa por debajo del brazo de él



2. Ochos

- a) Se ejecutan dos vueltas.
- b) El no debe cojer a su pareja antes de los ochos



3. Coqueteo

- a) Ella coquetea con el sombrero de su pareja.
- b) Pasa por debajo del "rabuegallo"



4. Arrodillada

- a) Ella gira alrededor de él.
- b) Pasa hablando por debajo del "rabuegallo"

Levantada

- a) Se ejecuta tres veces



6. Arrastrada del Ala

- a) Ella coquetea con el sombrero dejandolo en el piso.
- b) Después del cambio de lugar la mujer pisa el sombrero.



7. Secreto

- a) El le susurra al oído.
- b) Ella lo rechaza en un ágil y ligero paso mostrando la pantorrilla.



8. Salida

- a) Con paso saltado, unidos por la cintura, amarrando el "rabuegallo" sobre sus cabezas.
- b) Dando una vuelta completa al escenario terminando sonrientes de cara al público.

DEPARTAMENTO DEL HUILA

Actividad: Observa el mapa del departamento del Huila, decóralo a tu gusto.

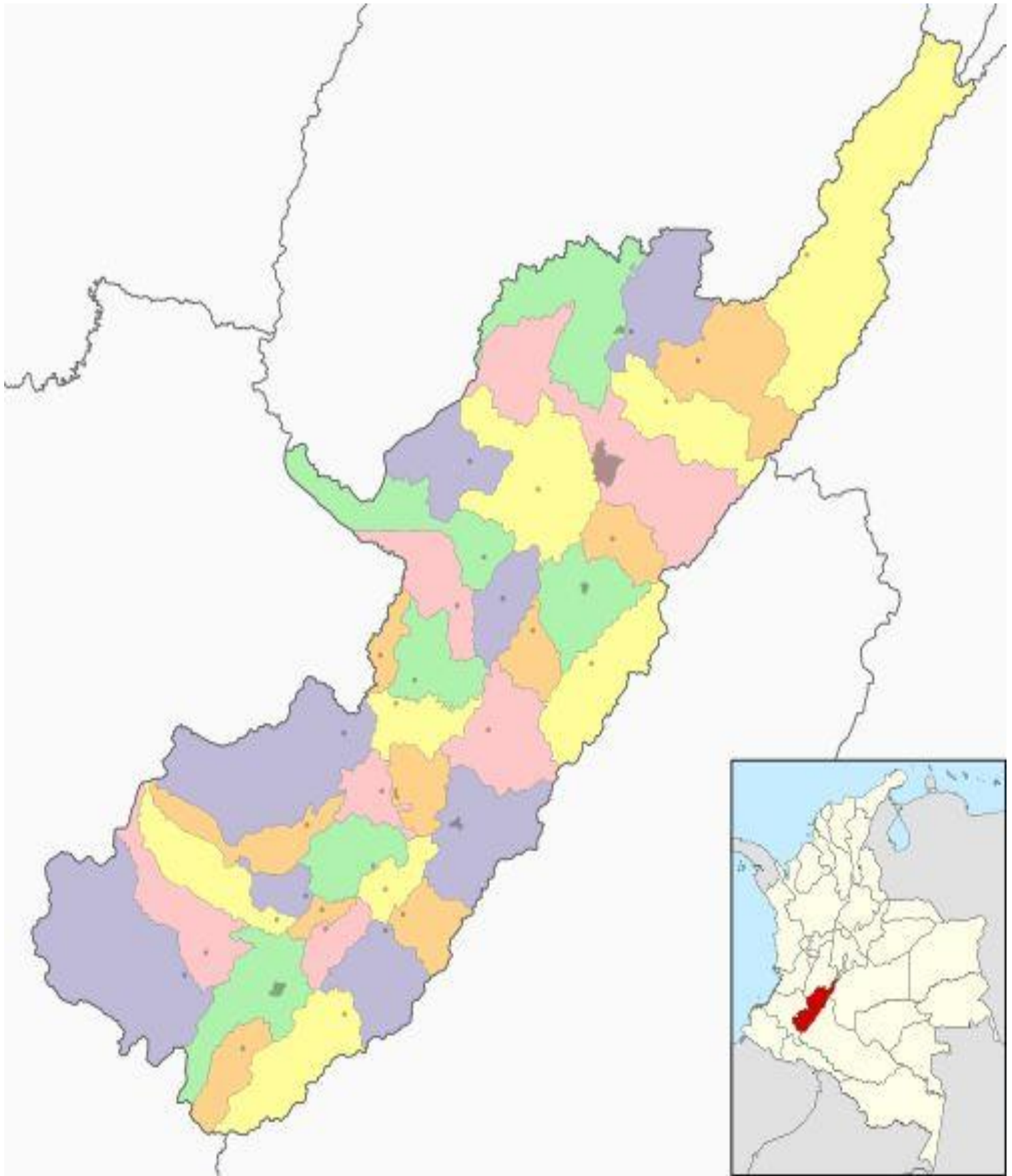

GUÍA DE APRENDIZAJE No. 40

DOCENTE: MARROQUÍN	CLAUDIA [REDACTED]	FERNANDA [REDACTED]	ÁREA: COGNITIVA – ESTÉTICA.	GRADO: Preescolar
CORREO bellamariposaclauffer@hotmail.com	<small>silvania.gigante@huila.gov.co</small> DOCENTE: [REDACTED]		<small>3115184818</small> CELULAR DOCENTE: 3115184818	



NOMBRE ESTUDIANTE:

Fecha de elaboración: Abril 27 de 2021

PROPÓSITO: Los niños y las niñas construyen su identidad en relación con los otros; se sienten queridos y valoran positivamente pertenecer a una familia, cultura y mundo.

DBA O Lineamiento Curricular: Identifica y valora las características corporales y emocionales de sí mismos y de los demás.

Horas para el desarrollo de la actividad: 4 horas.

Indicador de desempeño: Reconoce las partes internas del cuerpo humano.

ESTRATEGIAS DE APRENDIZAJE

Queridos estudiantes y padres de familia del Grado Cero del nivel Preescolar, ¡reciban un caluroso saludo de parte de su maestra, quien los quiere, recuerda y extraña muchísimo!, en especial en estos tiempos de dificultades.

Empecemos esta nueva jornada o día, dando gracias a Dios por todas las bendiciones recibidas, y poniendo en sus manos, las actividades a realizar.

Iniciamos el desarrollo de la presente la guía, teniendo en cuenta las siguientes recomendaciones:

- Establecer una rutina de trabajo.
- Disponer de un lugar adecuado y organizado para desarrollar nuestras actividades.
- Tener al alcance los materiales a utilizar.
- Y lo más importante, no olvidar, el **lavado constante de nuestras manos**, con abundante agua y jabón.

Necesitaremos de los siguientes recursos para el desarrollo de nuestra guía: celular o computadora, guía y material fotocopiado, lápiz; crayola, plastilina, papel silueta o seda, vinilos o colores.

Actividades:

Las actividades requeridas, como canciones, videos o imágenes, se enviarán a los padres de familia vía WhatsApp.

Desarrollamos la exploración del medio, como **actividad rectora**.

1. Observar y escuchar muy atentamente al video grabado por la maestra, ambientando las actividades a desarrollar, con la ayuda del “Centro de Actividades del Cuerpo Humano”
2. Observar y describir los dibujos del **ANEXO 1**. Colorear. Con ayuda de una aguja punta roma o un lapicero sin tinta, picar y sacar los órganos que están debajo de las siluetas, y ubicarlas, según corresponda.
3. Contarles a los papitos, cómo se llaman cada una de las partes internas de nuestro cuerpo, especialmente las del anexo.

CRITERIOS E INDICADORES DE EVALUACIÓN

Estimado padre de familia, por favor tener en cuenta la siguiente información:

Una vez desarrollada la totalidad de las actividades de la guía, envíe evidencia (mensaje, foto, video, llamada), de las actividades al número telefónico de la maestra.

Se espera que el trabajo se desarrolle de manera completa, ordenada y si tiene dudas o dificultades proceda a llamar o escribirle a la maestra.

AUTOEVALUACIÓN: responsabilidad de los trabajos realizados.

COEVALUACIÓN: trabajo colaborativo con los padres de familia o cuidadores.

HETEROEVALUACIÓN: guías presentadas y sustentadas.

BIBLIOGRAFÍA / WEBGRAFÍA

VIDEO: LAS PARTES INTERNAS DE NUESTRO CUERPO.

ANEXO 1 (LAS PARTES INTERNAS DE NUESTRO CUERPO)

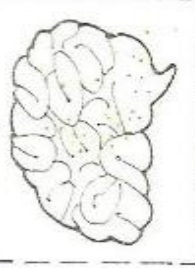
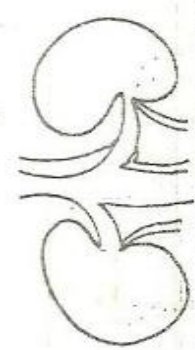
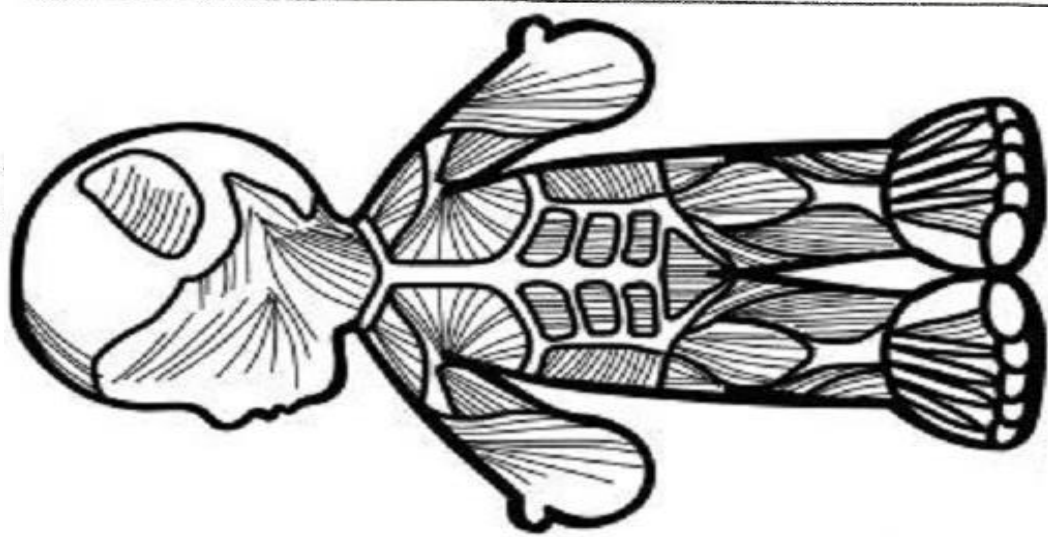
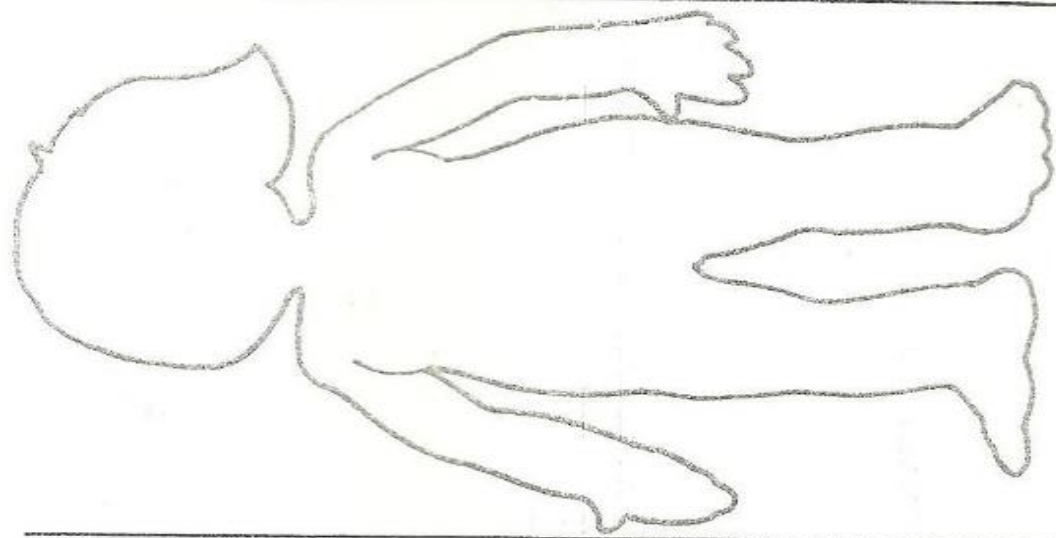
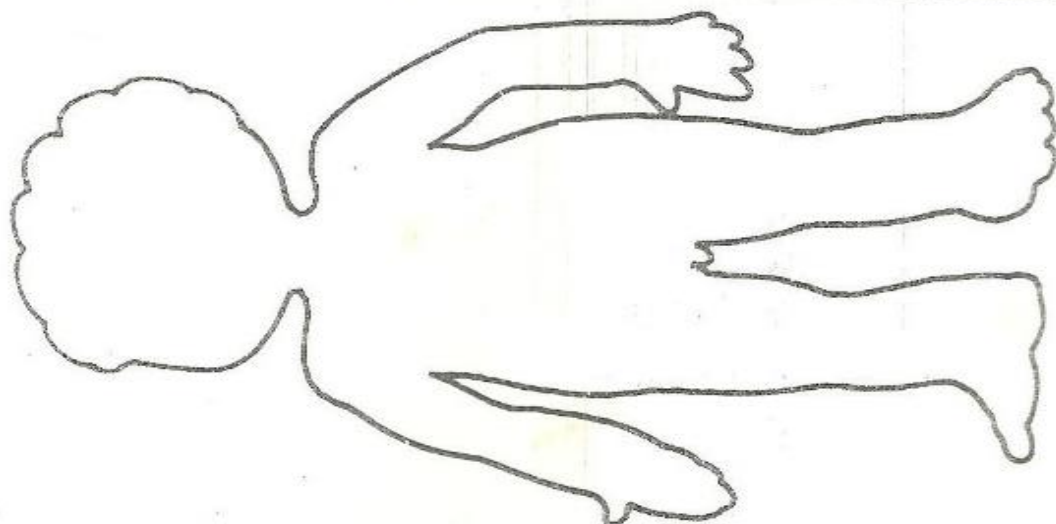
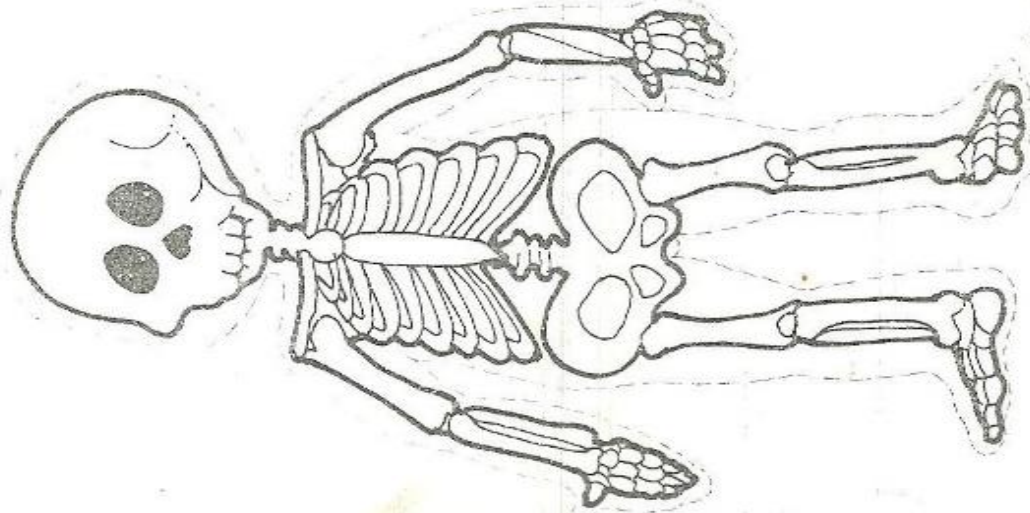



GUÍA DE APRENDIZAJE No. 41

DOCENTE: CLAUDIA FERNANDA MARROQUÍN	DIMENSIÓN: COGNITIVA - ARTÍSTICA.	GRADO: Preescolar
CORREO DOCENTE: bellamariposaclaufer@hotmail.com	CELULAR DOCENTE: 3115184818	
NOMBRE ESTUDIANTE:		
Fecha de elaboración: Abril 28 de 2021.		
PROPÓSITO: Las niñas y los niños disfrutan aprender; exploran y se relacionan con el mundo para comprenderlo y construirlo.		
DBA O Lineamiento Curricular: Determina la cantidad de objetos que conforman una colección, al establecer relaciones de correspondencia y acciones de juntar y separar.		
Horas para el desarrollo de la actividad: 12 horas.		
Indicador de desempeño: Identifica la cantidad de objetos en una colección. Realiza sumas sencillas con los números vistos.		
Elaborar material didáctico para la realización de sencillas sumas.		

ESTRATEGIAS DE APRENDIZAJE

Queridos estudiantes y padres de familia del Grado Cero del nivel Preescolar, ¡reciban un caluroso saludo de parte de su maestra, quien los quiere, recuerda y extraña muchísimo!, en especial en estos tiempos de dificultades.

Empecemos esta nueva jornada o día, dando gracias a Dios por todas las bendiciones recibidas, y poniendo en sus manos, las actividades a realizar.

Iniciamos el desarrollo de la presente la guía, teniendo en cuenta las siguientes recomendaciones:

- Establecer una rutina de trabajo.
- Disponer de un lugar adecuado y organizado para desarrollar nuestras actividades.
- Tener al alcance los materiales a utilizar.
- Y lo más importante, no olvidar, el **lavado constante de nuestras manos**, con abundante agua y jabón.

Necesitaremos de los siguientes recursos para el desarrollo de nuestra guía: celular o computadora, guía y material fotocopiado, lápiz; crayola, plastilina, papel silueta o seda, vinilos o colores, material reciclado.

Actividades:

Las actividades requeridas, como canciones, videos o imágenes, se enviarán a los padres de familia vía WhatsApp.

Desarrollamos el arte, la literatura, exploración del medio, y el juego como **actividades rectoras**.

Números del 1 al 5 (repaso).

1. Observa y escucha de forma muy atenta el video de los números del 1 al 5, entona la canción.
2. Observar de forma muy atenta el video enviado por la maestra, para la elaboración de la **MÁQUINA DE SUMAR**.
3. Realizar las sumas respectivas. Compartir y jugar en familia, haciendo uso del material elaborado con la ayuda de los papitos.

NOTA: Los ANEXOS, serán enviados vía WhatsApp, quienes tengan la opción, los pueden imprimir, quienes no, los vamos a dibujar en una hoja de block y desarrollamos la actividad.

BIBLIOGRAFÍA / WEBGRAFÍA

VIDEO ENVIADO POR LA MAESTRA.

<https://www.pinterest.com/pin/791296597010351323/> Máquina de sumar

<https://www.pinterest.com/pin/615445105308015529/> Máquina de sumar

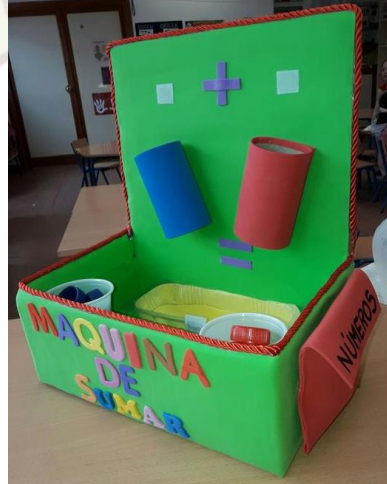



Resuelve estas adiciones

$$2 + 1 =$$



$$2 + 2 =$$



$$1 + 3 =$$



$$3 + 2 =$$



• Suma y completa:



$$+ \begin{array}{|c|} \hline \square \\ \hline \square \\ \hline \square \\ \hline \end{array}$$



$$+ \begin{array}{|c|} \hline \square \\ \hline \square \\ \hline \square \\ \hline \end{array}$$



$$+ \begin{array}{|c|} \hline \square \\ \hline \square \\ \hline \square \\ \hline \end{array}$$

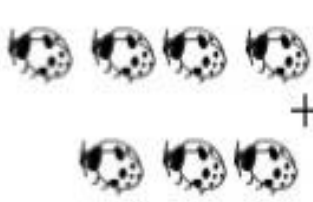

$$+ \begin{array}{|c|} \hline \square \\ \hline \square \\ \hline \square \\ \hline \end{array}$$

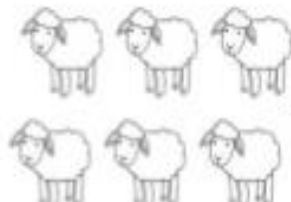

$$+ \begin{array}{|c|} \hline \square \\ \hline \square \\ \hline \square \\ \hline \end{array}$$



$$+ \begin{array}{|c|} \hline \square \\ \hline \square \\ \hline \square \\ \hline \end{array}$$



GUÍA DE APRENDIZAJE N° 42

DOCENTE: MARROQUÍN	CLAUDIA FERNANDA	ÁREA: ESTÉTICA – COMUNICATIVA - CORPORAL.	GRADO: Preescolar
CORREO bellamariposaclauffer@hotmail.com		DOCENTE:	CELULAR DOCENTE: 311 518 48 18
NOMBRE ESTUDIANTE:			
Fecha de elaboración: Abril 28 de 2021			
PROPÓSITO: Las niñas y los niños son comunicadores activos de sus ideas, sentimientos y emociones; expresan, imaginan y representan su realidad.			
DBA O Lineamiento Curricular: Establece relaciones e interpreta imágenes, letras, objetos, personajes que encuentra en distintos tipos de textos.			
Horas para el desarrollo de la actividad: 2 horas.			

Indicador de desempeño: Pronuncia algunos miembros de la familia en inglés.

ESTRATEGIAS DE APRENDIZAJE

Muy buenas tardes, queridos estudiantes y padres de familia del Grado Cero del nivel Preescolar. Empecemos esta nueva jornada, dando gracias a Dios por todas las bendiciones recibidas, y poniendo en sus manos, las actividades a realizar.

Iniciamos el desarrollo de la presente la guía, teniendo en cuenta las siguientes recomendaciones:

- Establecer una rutina de trabajo.
- Disponer de un lugar adecuado y organizado para desarrollar nuestras actividades.
- Tener al alcance los materiales a utilizar.
- Y lo más importante, no olvidar, el **lavado constante de nuestras manos**.

Necesitaremos de los siguientes recursos para el desarrollo de nuestra guía: celular o computadora, guía y material fotocopiado, lápiz; crayola, plastilina, papel silueta o seda, vinilos o colores.

Actividades:

Las actividades requeridas, como canciones, videos o imágenes, se enviarán a los padres de familia vía WhatsApp.

1. Escuchar y aprender la canción de la familia en inglés y en español.
2. Nombrar a cada uno de los miembros de su familia.
3. Observar de manera muy atenta el video enviado por la maestra.
4. Observar y describir las imágenes del ANEXO 1. Colorear o decorar. Pegar o reforzar con cartulina o cartón los dibujos de la familia.
5. Recortar y pegar una paleta o palito por detrás. Formando un títere con cada uno de los miembros de la familia.
6. Con ayuda de la canción y de los títeres de palito, nombrar a cada uno de los miembros de la familia en inglés. Pedirle a los papitos que te graben un video y se lo envíen a la teacher.

CRITERIOS Y ACTIVIDADES DE EVALUACIÓN

Estimado padre de familia, por favor tener en cuenta la siguiente información:

Una vez desarrollada la totalidad de las actividades de la guía, envíe evidencia (mensaje, foto, video, llamada), de las actividades al número telefónico de la maestra.

Se espera que el trabajo se desarrolle de manera completa, ordenada y si tiene dudas o dificultades proceda a llamar o escribirle a la maestra.

BIBLIOGRAFÍA / WEBGRAFÍA

<https://www.youtube.com/watch?v=Dy0msYQYzbs> (Canción: La familia).

VIDEO ENVIADO POR LA MAESTRA.

https://www.pinterest.com/pin/535295105704657530/?nic_v1=1aVbzJP0KC2cfQqQFDL79GCWREgQF05V%2FMWNaKyVtcP8AnJlyMFS3AW2y1%2Bhx8g%2Btu (Imagen: La familia)



ANEXO 1 (GUÍA # 42)

THE FAMILY

